

هفدهمین نمایشگاه بین المللی

صنعت دام و طیور ، دامپزشکی تجهیزات و صنایع وابسته

چهارمین نمایشگاه بین المللی

شیلات ، آبزیان تجهیزات و صنایع وابسته

۲۷ لغایت ۳۰ اردیبهشت ماه ۱۴۰۲ | ساعت بازدید: ۱۷ الی ۲۲ | محل دائمی نمایشگاه های بین المللی فارس

Livestock and poultry , veterinary medicine
Fisheries, aquatics, equipment and related industries
17 - 20 May 2023 | Opening Hours : 17-22 | Shiraz International Exhibition Co.



ستاد اجرایی: ۰۲۱-۸۸۳۷۹۲۵۲ / ۰۲۵۴۲۵۰۰۹۱۵۰



گروه های کالایی نمایشگاه بین المللی دام، طیور

خوراکی:

تولید کننده خوراک دام و طیور - پودر ماهی - تولید انواع کنسانتره - تولید کننده صدف معدنی - تولید پودر ماهی
افزودنیهای خوراک دام - تولید پودر چربی ویژه خوراک دام و طیور - فرآوری دانه های روغنی - تولید خوراک آماده
طیور (دان پلت) - تولید و توزیع افزودنی ها و ریزمغذی ها - تولید پودرهای میکرونیزه معدنی و کربنات کلسیم - تولید
ذرت سویا، گندم و جو

دارویی:

تولید دارو و نهاده های تغذیه ای - تولید واکسنهای دامپزشکی و مواد بیولوژیک - تولید سرمهای دامی - پرمیکسهای
درمانی - تولید مکمل های غذایی و درمانی - تولید شوینده و ضد عفونی کننده و مواد بهداشتی - تولید آجر لیسیدنی دام
- تولید محلولهای تزریقی - لوازم یکبار مصرف - تولید کالاهای دامپزشکی - تولید اسید چرب و روغن گیاهی -

تجهیزات:

تجهیزات نگهداری دام و طیور - تجهیزات جوجه کشی و مرغداری - تجهیزات و ماشین آلات صنایع کشتارگاهی - تجهیزات
و تاسیسات و ماشین آلات پرورش دام و طیور - تجهیزات، تاسیسات و ماشین آلات تولید صنایع لبنی - وسایل و تجهیزات
شیردوشی و مواد ضد عفونی کننده - ماشین بسته بندی - سیستم های برودتی و سردخانه ای - سیستم های تهویه
- سیستم های گرمایشی و سرمایشی - سیستم های توزین - ماشین آلات حمل و انتقال دام و فرآورده های دامی - تجهیزات
آزمایشگاهی

فرآورده های لبنی:

تولید کنندگان شیر و لبنیات - ماشین آلات و تجهیزات تولید لبنیات - مواد اولیه، اسانس و افزودنیها - آزمایشگاه و تجهیزات
آزمایشگاهی - ماشین آلات چاپ و بسته بندی - خدمات فنی و مهندسی کارخانجات لبنی

سایر:

پرورش شتر مرغ - پرورش بوقلمون - تولید جوجه یکروزه و تخمگذار - تولید تخم مرغ



اهداف برگزاری نمایشگاه

- معرفی محصولات جدید
- ایجاد فرصت جهت برقراری ارتباط و شناسایی شرکت های معتبر داخلی و خارجی
- آشنایی با آخرین دستاوردها و فناوری های تخصصی ارائه شده از سوی شرکت کنندگان
- در اختیار قرار دادن فرصت انعقاد قرارداد های کاری، پیشرفت و توسعه فعالیت های اقتصادی شرکت
- یافتن نمایندگان فعال
- شناخت نیاز های مشتری
- ارزیابی نحوه افزایش توان صنعت دام و طیور
- بهره گیری گسترده از تبلیغات در جهت افزایش اعتبار و معرفی بهتر شرکت کنندگان
- فراهم ساختن زمینه مناسب جهت ارائه آخرین دستاورد نوین علمی، پژوهشی و صنعتی در حوزه های مختلف
- شناخت توانایی های علمی، پژوهشی و صنعتی، کشور و تقویت ارتباط بین دانشگاه ها و صنایع مراکز علمی پژوهشی کشور
- افزایش کیفیت تولید و رسیدن به استاندارد های جهانی
- آشنایی و تبادل تجربیات شرکت ها با یکدیگر در یک مکان مناسب و زمان کوتاه



پلان ها

بهار

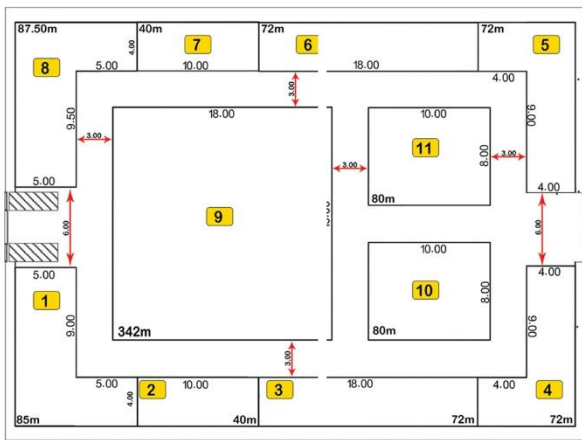

حافظ

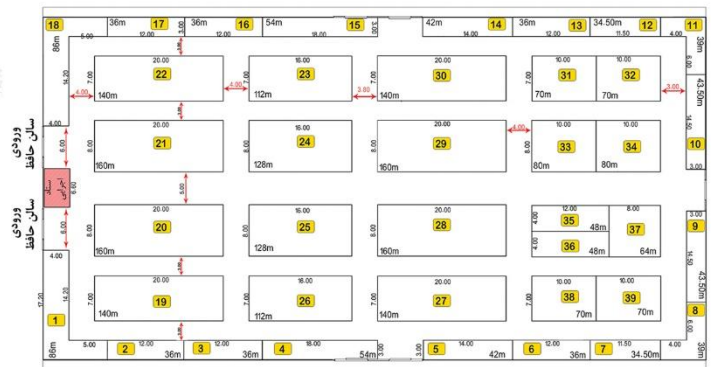

نرگس

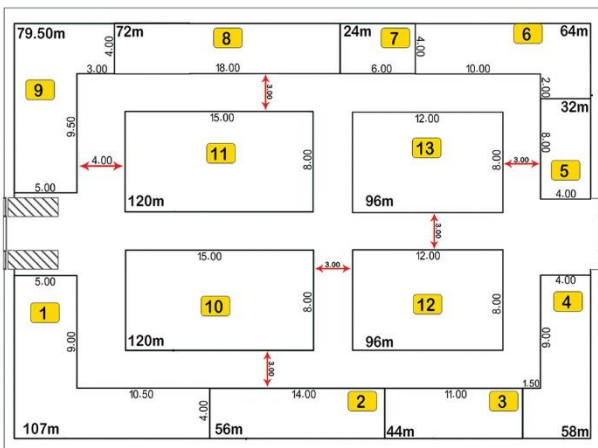

سرو

